



# Сборка коробки передач и кронштейна

36-1 Коробка передач

36-2 Винты 2,3x4 мм (MP01)

36-3 Кронштейн для коробки передач

## ДЕТАЛИ К ВЫПУСКУ 36



## ИНСТРУКЦИЯ ПО СБОРКЕ

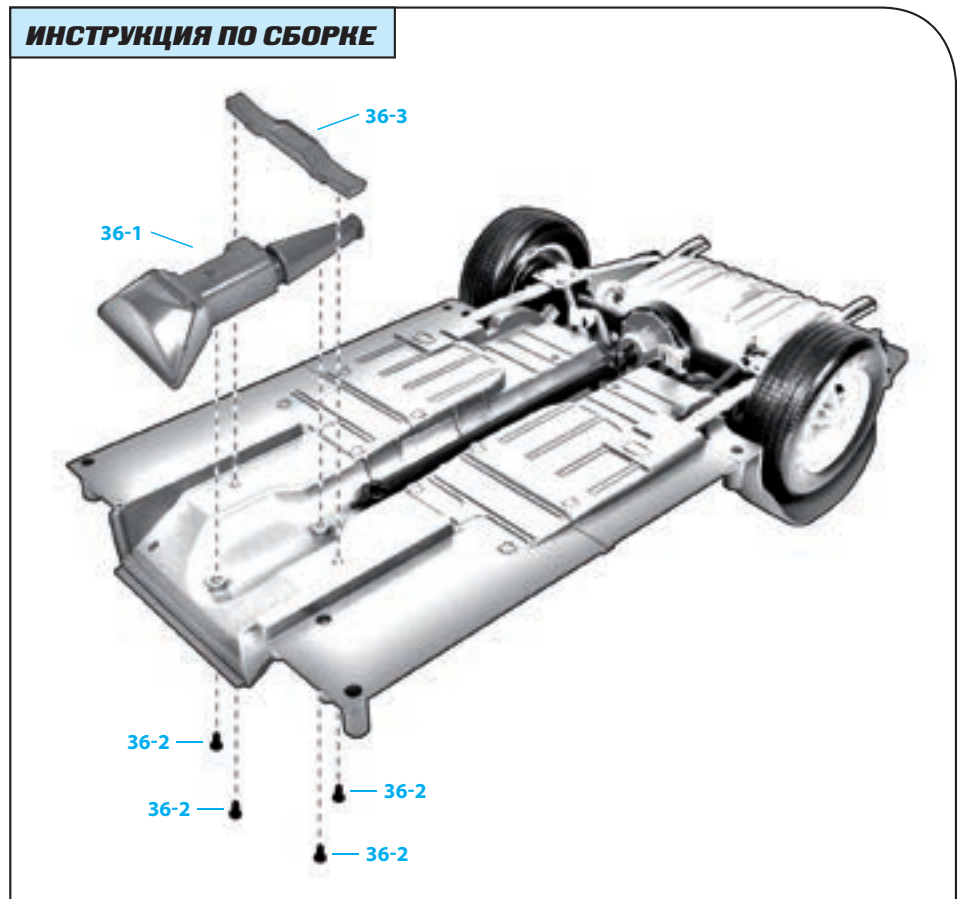

ПРИМЕЧАНИЕ: представленные на фото детали могут незначительно отличаться от деталей, полученных с этим выпуском.

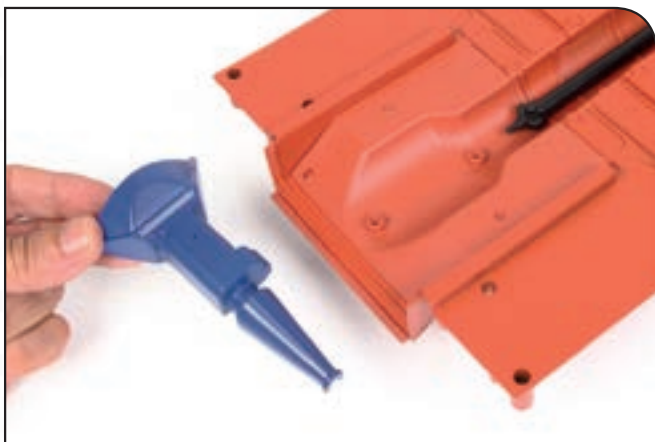

### Шаг 36-A

Разместите шасси на рабочей поверхности нижней стороной вверх. Подготовьте коробку передач (36-1).



### Шаг 36-B

На фото видно, что коробка передач имеет пазы, позволяющие закрепить деталь на шасси.

### Шаг 36-C

В самой узкой части коробки передач находится отверстие, в которое будет вставляться конец карданного вала, собранный вами в предыдущем выпуске.

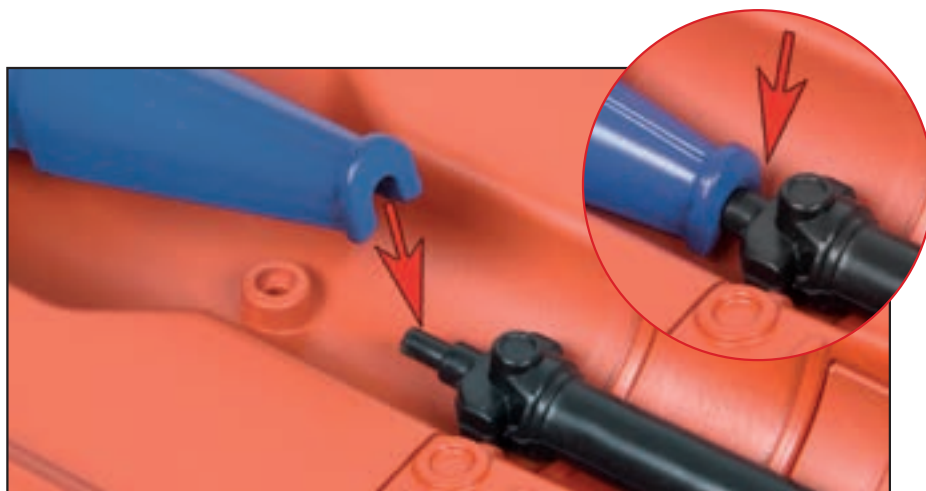

### Шаг 36-D

Установите коробку передач на шасси так, чтобы части обеих деталей совпали.



### Шаг 36-E

Поддерживая коробку передач одной рукой, чтобы она не соскочила, поверните шасси и закрепите деталь винтом МР01 (36-2). Не закручивайте его слишком сильно.



### Шаг 36-F

Чтобы окончательно закрепить коробку передач, используйте еще один винт MP01. Его тоже не стоит закручивать до упора.



### Шаг 36-G

Снова переверните шасси и вставьте кронштейн коробки передач (36-3) в отверстия, отмеченные на фото.

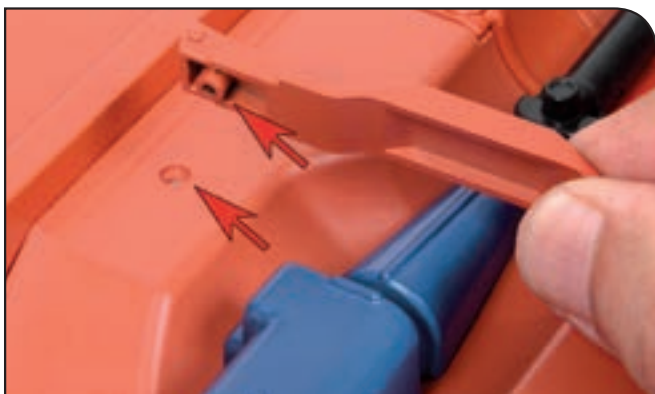

### Шаг 36-H

На кронштейне, как и на коробке передач, есть выступы, позволяющие закрепить его на шасси.



### Шаг 36-I

Установите кронштейн на шасси и убедитесь, что выступы хорошо вошли в соответствующие отверстия.

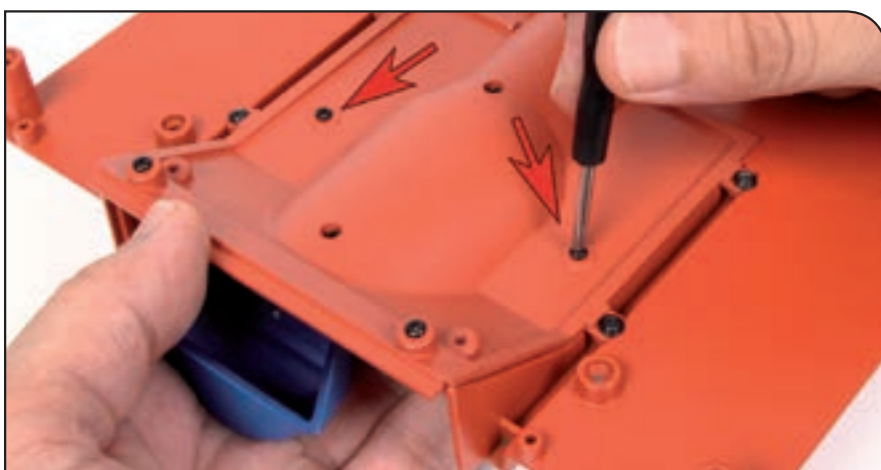

### Шаг 36-J

Удерживая кронштейн одной рукой, чтобы он не соскочил, поверните шасси и закрепите деталь двумя винтами MP01. Не закручивайте их слишком сильно.

### Шаг 36-К

Так выглядит шасси после установки коробки передач и кронштейна.



### РЕЗУЛЬТАТ СБОРКИ

Детали на собранной модели

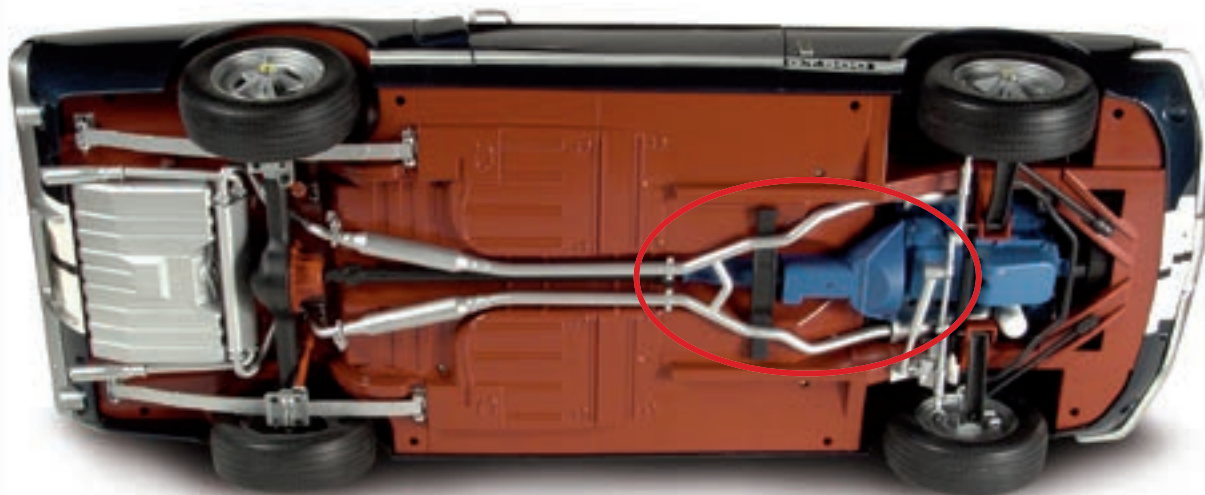

Так ваша модель Ford Mustang Shelby GT-500 (1967) будет выглядеть после сборки.